

 **BEE FREE**  
ELEKTROKOLBEŽKA

**Užívateľská príručka pre skladaciu elektrokolobežku**

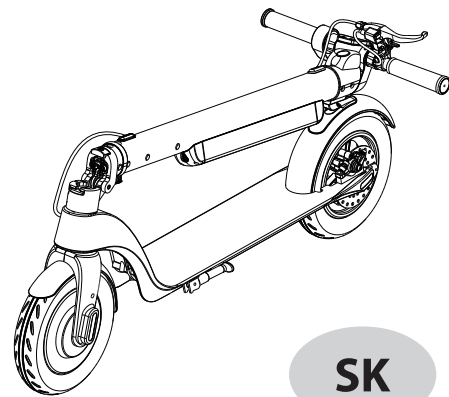

**SK**

## O užívateľskej príručke

- Blahoželáme vám k nákupu elektrokolobežky
- V záujme vlastnej bezpečnosti si pred prvým použitím elektrokolobežky pozorne prečítajte tento návod.
- Venujte pozornosť všetkým upozorneniam a tipom, ktoré vám pomôžu zoznámiť sa s ovládaním elektrokolobežky.

**Upozornenie:** Nesprávne použitie môže spôsobiť zranenie používateľa.

**Tipy:** Užitočné rady pre správne používanie elektrokolobežky.

- V prípade nejasností alebo otázok, kontaktujte prosím svojho predajcu.

### Tipy

1. Deti mladšie ako 14 rokov by mali elektrokolobežku používať v sprievode dospelšej osoby.
2. Používateľom bez dostatočných skúseností alebo používateľom so zníženou schopnosťou pohybovej koordinácie odporúčame zoznamovať sa s elektrokolobežkou pod dohľadom skúseného sprievodu.
3. Čistenie a údržbu elektrokolobežky môžu vykonávať len dospelé osoby.

### Upozornenie

**NESPRÁVNE POUŽITIE KOLOBEŽKY A/ALEBO NEDODRŽANIE POKYNOV V TEJTO PRÍRUČKE MÔŽE VIESŤ K VÁŽNEMU ZRANENIU. PREDAJCA, DOVOZCA ANI VÝROBCA NENESIE ŽIADNU ZODPOVEDNOSŤ ZA ZRANENIA ALEBO ŠKODY NA MAJETKU ZPÔSOBENÉ NEDODRŽANÍM POKYNOV V TEJTO PRÍRUČKE.**

## Obsah

1. Bezpečnostné pokyny .....	3
2. Predstavenie produktu .....	6
3. Ako riadiť elektrokolobežku .....	11
4. Batéria .....	13
5. Parametre .....	15
6. Údržba .....	16
7. Riešenie problémov .....	17
8. Obsah balenia .....	17
9. Záručné podmienky.....	18
10. Záručný list .....	20

## 1. Bezpečnostné pokyny

### 1.1 Bezpečnosť

Pamätajte na to, že pri jazde na elektrokolobežke ste zraniteľný účastník premávky. V záujme vlastnej bezpečnosti sa naučte jazdiť na elektrokolobežke bezpečne a dodržiavajte pravidlá prevádzky.

- Pred jazdou skontrolujte tlak v pneumatikách a správnu pozíciu a pevnosť všetkých dielov.
- Jazdite tak, aby ste nespôsobili zranenie iným osobám alebo škodu na majetku.
- Nerobte žiadne servisné zásahy do žiadnej časti elektrokolobežky. Neodborný zásah môže spôsobiť vážne zranenie. Nepoužívajte elektrokolobežku v daždi a pre jazdu po mokrom povrchu. Voda môže spôsobiť poruchu na elektronike výrobku. Pneumatiky nie sú určené pre jazdu po mokrom povrchu a hrozí nebezpečenstvo pádu.

### 1.2 Prevencia pádu

Majte na pamäti, že pri jazde na elektrokolobežke môžete stratiť rovnováhu, spadnúť alebo naraziť na prekážku. Zoznámte sa s užívateľskou príručkou a udržiavajte elektrokolobežku v dobrom stave, aby ste predišli prípadnej nehode či zraneniu.

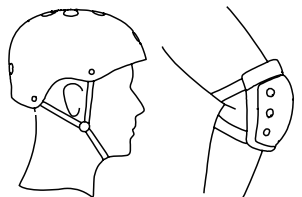

- ⚠ Pri jazde na elektrokolobežke odporúčame používať prilbu a chrániče.

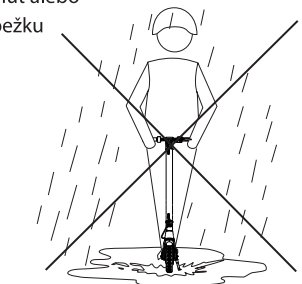

- ⚠ Elektrokolobežku nepoužívajte v daždi.

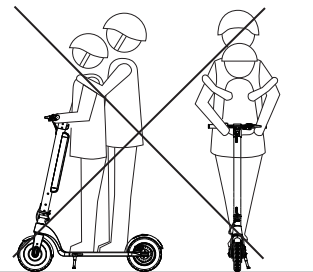

- ⚠ Elektrokolobežku nepoužívajte pre prevoz nákladu alebo ďalších osôb.

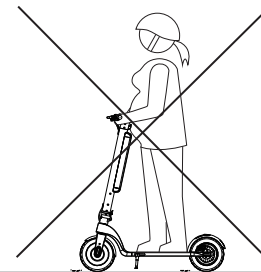

- ⚠ Elektrokolobežka je určená pre používateľov vo veku 14-60 rokov. Tehotné ženy nesmú elektrokolobežku používať.



- ⚠ Maximálna hmotnosť užívateľa je 100 kg.

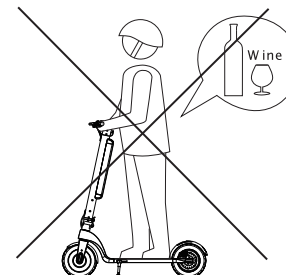

- ⚠ Nepoužívajte elektrokolobežku po požití alkoholu alebo omamných látok.

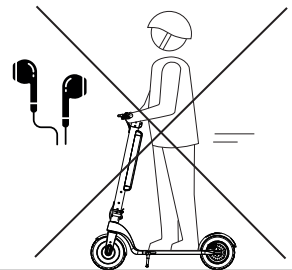

⚠ Nepoužívajte telefón a nepočúvajte hudbu počas jazdy na elektrolobežke.

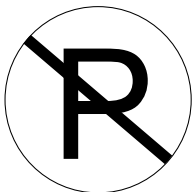

⚠ Neparkujte vo vstupných halách objektu, v únikových koridoroch a východoch.



⚠ Vyhýbajte sa prechádzaniu cez retardér, kaluže, blato, ľad, sneh, schody, stúpanie v uhle  $>15^\circ$  a miesta so zhoršenou viditeľnosťou.

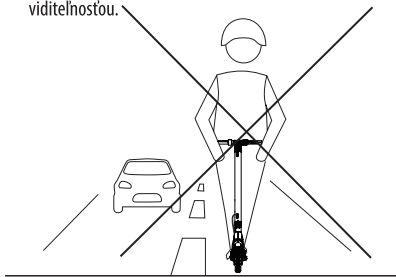

⚠ Nejazdite s elektrolobežkou na cestách určených pre motorové vozidlá.

## 2. Predstavenie produktu

### 2.1. Celkový prehľad

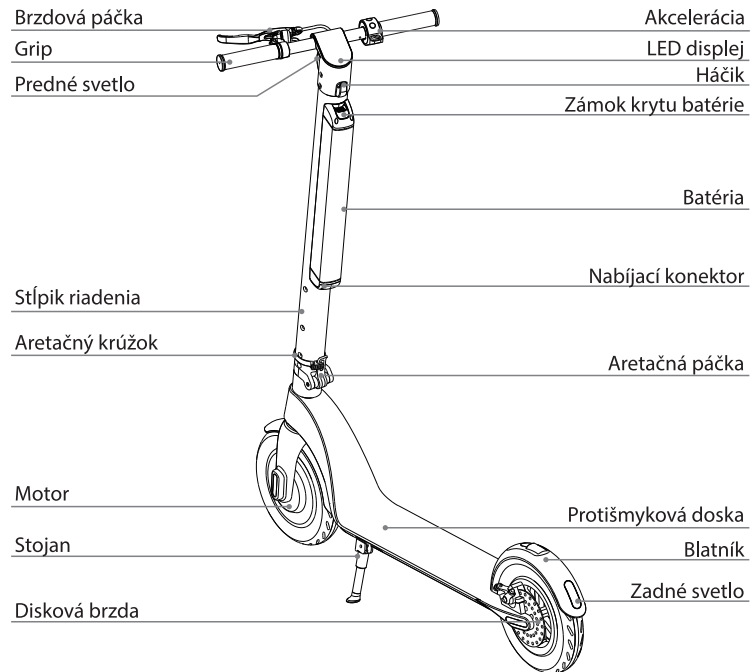

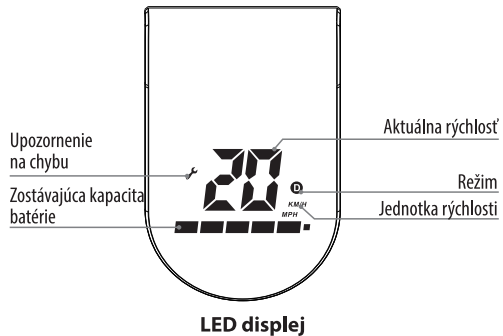
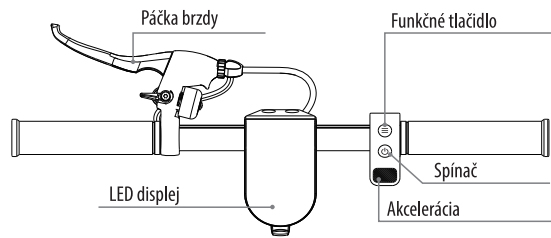

## Návod k ovládaniu:

1. **Spínač:** Dlhým stlačením zapnete/vypnete elektrokolobežku
2. **Funkčné tlačidlo:**
  - a. Krátke stlačenie prepína medzi režimami:
    - i. Pomalý režim: sa nezobrazuje
    - ii. Stredný režim: je biela
    - iii. Rýchly režim: je červená
  - b. Dve krátke stlačenia zapnú predné a zadné svetlo.
3. **Akcelerácia:** Pre rozjazd elektrokolobežky stlačte páčku.
4. **Brzdová páčka:** Stlačte páčku pre zabrzdzenie. Pre rýchlejšie zabrzdzenie ľahko prišliapnite zadný blatník.
5. **Tempomat:** Po 6 sekundách jazdy konštantnou rýchlosťou zaznie zvukový signál a automaticky sa zapne tempomat. Potom môžete pustiť páčku akcelerátora a elektrokolobežka pôjde rovnakou rýchlosťou. Pre zrušenie režimu tempomatu stlačte páčku akcelerátora alebo brzdy.

## 2.2 Zostavenie Elektrokolobežky

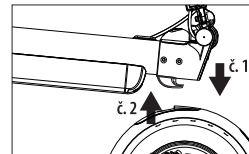

1. Ztlačte na zadný blatník pre uvoľnenie háčika a zdvihnite stĺpik riadenia do zvislej polohy. Aretačná páčka musí byť vo svojej najnižšej polohe.

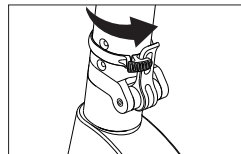

2. Upevnite aretačnú páčku a zaistite aretačným krúžkom.

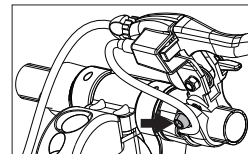

3. Brzdovú páčku upevnite pomocou inbusového kľúča.

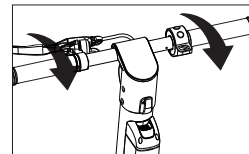

4. Zaskrutkujte riadidlá. Dbajte na správny smer skrútkovania!

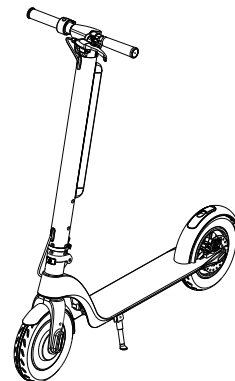

### 2.3 Zloženie elektrokolobežky

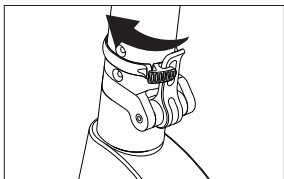

1. Otočte aretačný krúžok pre uvoľnenie aretačnej páčky.

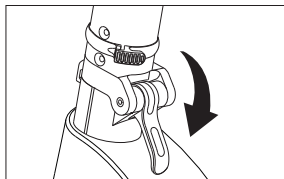

2. Uvoľnite aretačnú páčku.

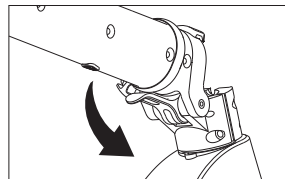

3. Sklopte stĺpik riadenia.

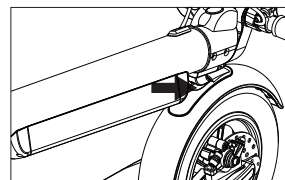
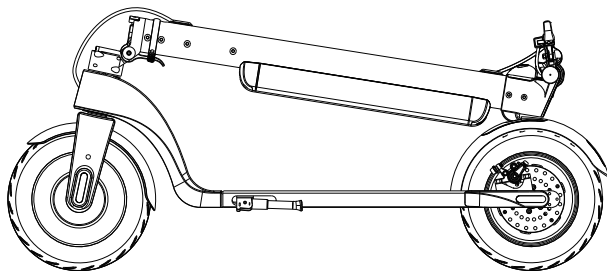

4. Ľahko zasuňte háčik do otvoru v blatníku.

### 2.4 Odpojenie a pripojenie batérie

#### Odpojenie

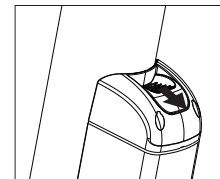

1. Stlačte zámok v hornej časti krytu batérie.

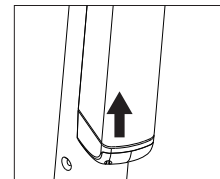

2. Posuňte batériu zľahka nahor.

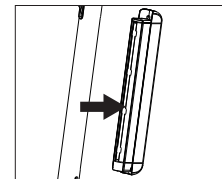

3. Vytiahnite batériu vodorovným smerom zo stĺpika riadenia.

#### Pripojenie

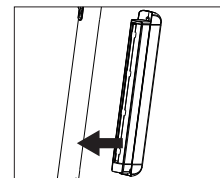

1. Vložte batériu vodorovným smerom do stĺpika riadenia.

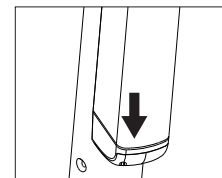

2. Zatlačte batériu mierne smerom nadol, kým sa nezamkne v správnej polohe.

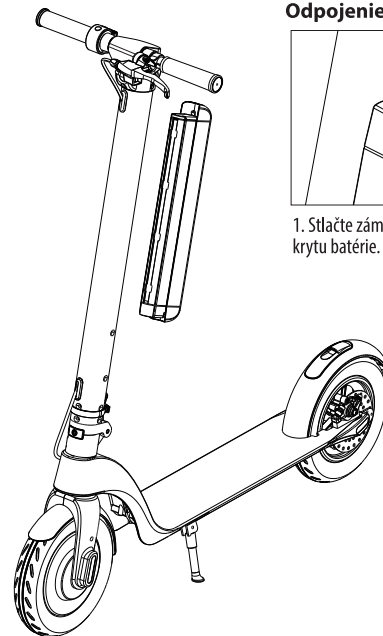

### 3. Ako riadiť elektrokolobežku

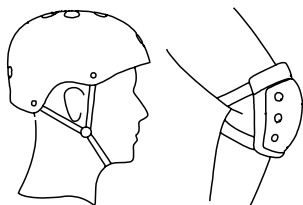

Pri jazde noste prilbu a chrániče.

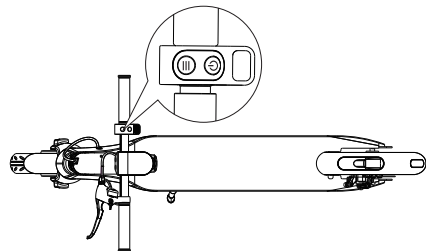

1. Stlačte spínač na 2 sekundy.

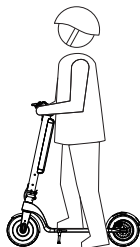

*\* Z bezpečnostných dôvodov nemožno motor zapnúť, pokiaľ nemá elektrokolobežka aspoň minimálnu rýchlosť!*

Uchopte riadidlá oboma rukami. Jednu nohu dajte na dosku, druhou nohou sa odrazte a uveďte elektrokolobežku do pohybu (bez použitia tlačidla akcelerácie\*)

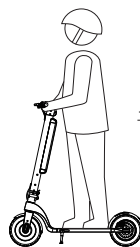

3. Postavte sa na dosku oboma nohami a nájdite rovnováhu.

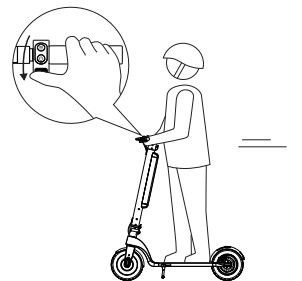

4. Stlačte zľahka tlačidlo akcelerácie.

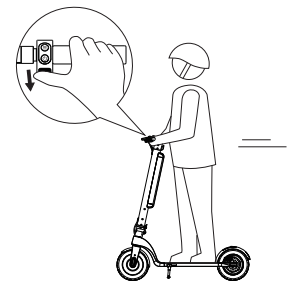

5. Plynule stláčajte tlačidlo akcelerácie pre zvýšenie rýchlosti.

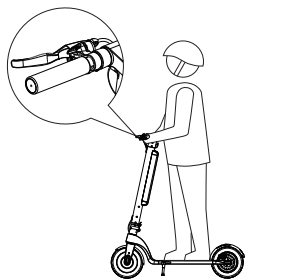

6. Stlačte brzdovú páčku pre spomalenie alebo zastavenie.

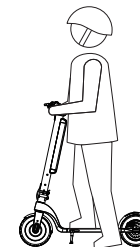

7. Akonáhle elektrokolobežka zastaví, môžete zostúpiť.

## 4. Batéria

V návode nájdete informácie o nabíjaní a údržbe batérii, bezpečnostné pokyny a špecifikácie. Pre maximálny výkon a životnosť používajte batériu s týmito inštrukciami.

Názov	Parameter	Názov	Parameter	Názov	Parameter
Typ	Li-ion	Pracovná teplota	0 °C až 35 °C	Doba skladovania (pri teplote -10 °C až 40 °C)	3 mesiace (plné nabitie)
Doba nabíjania	5-7 hodín	Teplota pre nabíjanie	0 °C až 35 °C	Predvolená kapacita batérie	10 Ah
Napätie	36 V	Maximálne nabíjacie napätie	42 V	Maximálny nabíjací prúd	2 A

### 4.2 Bezpečnostné pokyny

Batéria môže byť používaná iba v súlade s platnými právnymi predpismi.

Demontáž a údržbu batérie môžu robiť iba preškolení odborníci.

- Batériu prestaňte používať, pokiaľ zaznamenáte zápach alebo nadmerné zahrievanie, únik akejkoľvek kvapaliny.
- Nedotýkajte sa žiadnej kvapaliny vytekajúcej z batérie.
- Zamedzte prístupu detí a zvierat k batérii. Odpojte nabíjačku pred inštaláciou batérie a pred jazdou.
- Behom nabíjania nemanipulujte s elektrokolobežkou.
- Pre maximálnu efektívnosť a životnosť nabíjajte batériu v teplotných podmienkach uvedených vyššie.
- Batérie s obsahom lítia sú považované za nebezpečný tovar. Ich transport podlieha miestnym zákonom.
- Batéria obsahuje nebezpečné látky. Nepokúšajte sa otvárať batériu. Nepokúšajte sa čokoľvek vkladať do batérie alebo k nej pripojovať.
- Je zakázané nabíjať podvybitú batériu. Podvybitá batéria musí byť znehodnotená a ekologicky zlikvidovaná.

⚠ Nenabíjajte batériu pri vysokých teplotách (45 °C)

⚠ Pre nabíjanie používajte iba originálnu nabíjačku.

### 4.3 Nabíjanie

- Odstráňte gumový kryt nabíjacieho portu batérie a uistite sa, že port je čistý a suchý.
- Zástrčku nabíjačky pripojte do zásuvky a konektor nabíjačky pripojte k nabíjaciemu portu. Na nabíjačke sa rozsvieti dióda. Ak sa dióda nerozsvieti, skontrolujte, či sú všetky časti nabíjačky správne zapojené.
- Červená dióda: nabíjanie
- Zelená dióda: plne nabité – odpojte nabíjačku od el. siete.

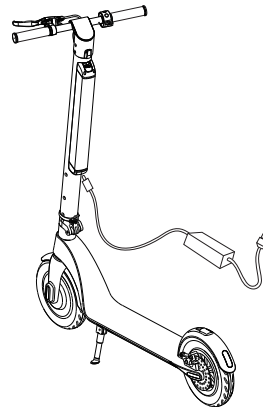
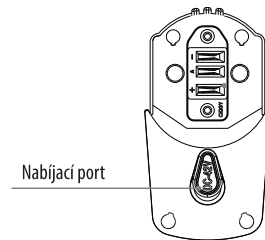

**Po odpojení nabíjačky zakryte nabíjací port gumovým krytom.**



## 5. Parametre

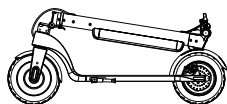

### Špecifikácie elektrokolobežky

Rozmery zmontovanej elektrokolobežky	1083 x 401 x 1186 mm
Rozmery zloženej elektrokolobežky	1083 x 401 x 460 mm
Vzdialenosť dosky od zeme	115 mm
Hmotnosť netto	15 kg
<b>Základné informácie</b>	
Kapacita batérie	36 V / 10 Ah
Výkon motoru	36 V / 350 W
Dojazd	30-45 km
Maximálna rýchlosť	25 km/h
Maximálna záťaž	100 kg
Max. uhol stúpania	15°
<b>Špecifikácie nabíjačky</b>	
Vstupné napätie	100-240 V
Frekvencia	50-60 Hz
Výstupné napätie	42 V
Výstupný prúd	2 A
Teplota pre skladovanie	-10 °C až 35 °C

## 6. Údržba

- Uistite sa, že elektrokolobežka je vypnutá a batéria je odpojená od elektrickej siete.
- Vonkajšie časti kolobežky utrite navlhčenou handrou.
- Pri čistení ložísk a pohyblivých častí nepoužívajte olej.

### ⚠ Upozornenie!

Je zakázané čistiť elektrokolobežku prúdom vody alebo ju ponárať! Takéto zaobchádzanie spôsobí nenávratné škody na elektrokolobežke.

### Skladovanie

- Pred uskladnením nabite batériu. V prípade dlhodobého skladovania batériu dobíjajte raz za 3 mesiace.
- Batériu nenabíjajte, ak teplota v mieste skladovania klesne pod 0 °C. V takom prípade premiestnite batériu do miesta s teplotou vyššou ako 10 °C, vyčkajte 2 hodiny a nabite.
- Teplota pre skladovanie batérie je -10 °C až 35 °C.
- Elektrokolobežku parkujte a skladujte vo vnútorných priestoroch stavieb, na suchom mieste a v zodpovedajúcich teplotách. Elektrokolobežka môže byť zakrytá a chránená proti prachu.

### ⚠ Upozornenie!

Rozoberanie elektrokolobežky a servisné zásahy zo strany používateľa sú dôvodom na zamietnutie prípadnej reklamácie. V prípade poruchy kontaktujte svojho predajcu.

## 7. Riešenie problémov

Problém	Riešenie
Nie je možné zapnúť elektrokolobežku	Skontrolujte, či je batéria nabitá.
Batéria sa nenabíja	1.Skontrolujte, či sú všetky časti nabíjačky správne prepojené (dióda svieti). 2.Uistite sa, že v elektrickej sieti je prúd.

## 8. Obsah balenia

Elektrokolobežka 1 ks

Nabíjačka 1 ks

Užívateľská príručka 1 ks

Inbusový kľúč 1 ks

Ak si všimnete poškodenie obsahu alebo chýbajúceho dielu, kontaktujte ihneď predajcu.

## 9. Záručné podmienky

Na elektrokolobežku a komponenty sa prvému majiteľovi poskytuje záruka 24 mesiacov od dátumu zakúpenia. Na kapacitu batérie sa poskytuje záruka 6 mesiacov od dátumu zakúpenia. V dobe trvania záruky odstráni výrobca na svoje náklady poruchy, ktoré sa na výrobku vyskytli a ktorých príčinou je chyba materiálu, jeho spracovanie, či nesprávna montáž výrobcom. Po uplynutí záručnej doby si zákazník hradí všetky opravy, nové náhradné diely, prácu a dopravu alebo poštovné spojené s touto opravou. Záruky na rámy a komponenty sa nevzťahujú na chyby vzniknuté vinou majiteľa, nedodržaním návodu, opotrebením, používaním k účelom, ku ktorým elektrokolobežka a komponenty nie sú určené (napr. skoky, jazda v teréne, jazda za mokra a ostatné neštandardné použitie). Výrobca nenesie žiadnu zodpovednosť za zranenia pri používaní bicyklov a ich komponentov.

### Dôležité upozornenie

Do záručného listu vyplňte výrobné číslo, ktoré nájdete na prednom kolese.

### Záruka

U elektrokolobežky sa obvykle jedná o poruchu odstrániteľnú, ktorá sa rieši opravou alebo výmenou chýbnej súčasti, nie výmenou alebo vrátením celého výrobku. Opravou je zaistené, že zákazník môže výrobok ďalej riadne užívať.

### Podmienky záruky:

- Elektrokolobežka smie byť používaná výhradne na účel, na ktorý je určená - rekreačnej jazde po rovnom a suchom povrchu vhodnému pre daný typ elektrokolobežky.
- Pri uplatňovaní záruky predkladajte elektrokolobežku kompletnú a čistú, majte potvrdený a vyplnený záručný list a predajný doklad. Bez týchto dokladov nárok na uplatnenie záruk zaniká.
- Pri poškodení výrobku, ku ktorému nedošlo vinou výrobcu, ale používateľom (neodborným zásahom, extrémnym a nesprávnym použitím, nedostatočnou údržbou, zlým uskladnením a pod.) záruka zaniká.

**Záruka na jednotlivé diely**

**Rám a riadidlá** - Záruka sa vzťahuje na výrobné a materiálové chyby. Záruka sa nevzťahuje na poškodenie spôsobené pádom, nárazom alebo odrením. Odstránením pôvodného laku alebo jeho prelakovaním iným lakom záruka na rám alebo vidlicu zaniká.

**Kolesá** - Záruka sa vzťahuje na prasknutú os, ráfik. Dôvodom k reklamácií nie je poškodenie ráfika nárazom, prehustením pláštá či popraskaním pláštá kolesa.

**Batéria** - Výrobca poskytuje záruku na kapacitu batérie, ktorá v prvých 6 mesiacoch od predaja neklesne pod 70 % svojej celkovej kapacity.

**Záruka sa nevzťahuje na:**

- bežné opotrebovanie
- bowdeny, lanká, gripy a plastové diely
- poruchy vzniknuté zlou manipuláciou a údržbou
- poruchy vzniknuté vinou užívateľa

**Výnimka zo zodpovednosti**

Firma Schindler spol. s r.o. nezodpovedá za škody na majetku, náklady zapožičaných alebo prenájatých zariadení, jazdné náklady, ušlý zisk a podobne. Zodpovednosť je obmedzená na kúpnu hodnotu výrobku. Práva kupujúceho podľa príslušných platných národných zákonov, to znamená práva kupujúceho voči predajcovi, odvodené od kúpnej zmluvy ako aj iné práva nie sú touto zárukou dotknuté. Táto záruka predstavuje jediný a výhradný právny prostriedok kupujúceho a firma Schindler spol. s r.o. nenesie žiadnu či následnú zodpovednosť za sprievodné alebo následné škody alebo porušenia zákonných alebo zmluvných záručných povinností pre tento výrobok. Záruka neplatí v prípade zistenia iných väd, ako sú chyby materiálu a práce.

**10. Záručný list**

Sériové číslo:		Dátum predaja:
Pečiatka a podpis predajcu:		
<b>Kupujúci</b>		
Meno:		
Adresa:		
Kontakt:		

**Schindler spol. s r.o.**

Štěpánkovická 950/23

74721 Kravaře